

Typ 306xx, 320xx, 330xx, 414xx, 415xx, 561xx

306xx - Škoda Fabia Limousine 01/00 - 08/04, Facelift 09/04 -
 320xx - Škoda Fabia Combi / Stuf. (sedan) 11/00 - 08/04, Facelift 09/04 -
 330xx - Škoda Fabia Combi / Stuf. (sedan) 11/00 - 08/04, Facelift 09/04 -

414xx - Škoda Octavia RS Lim./Combi 05/01 -
 415xx - Škoda Octavia Lim./Combi Facelift 09/00 -
 561xx - Škoda Fabia II. Limousine 03/07 -



xxx04 - ABS schwarz • xxx06 - ABS Carbon-Design • xxx15 - ABS silber matt

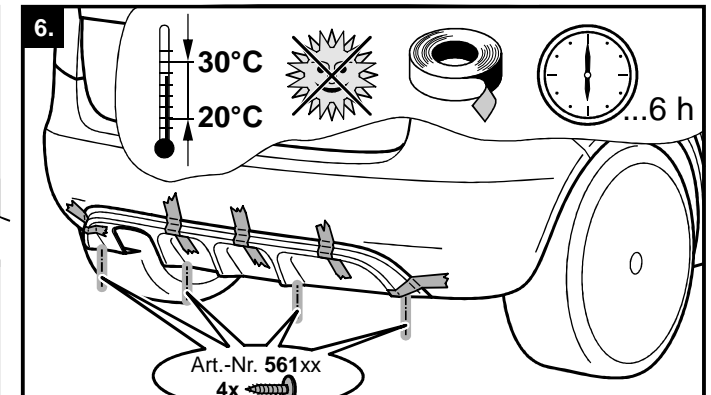
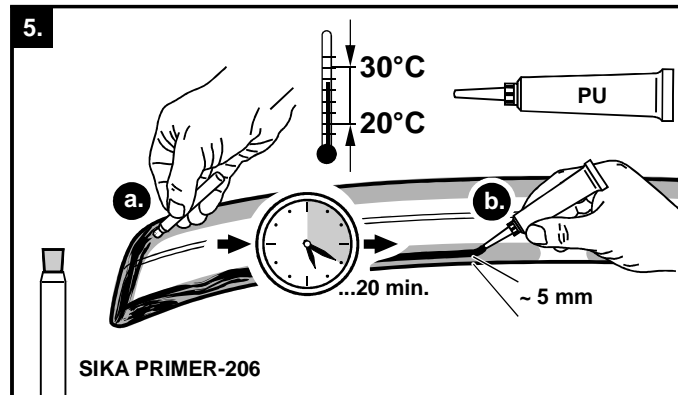
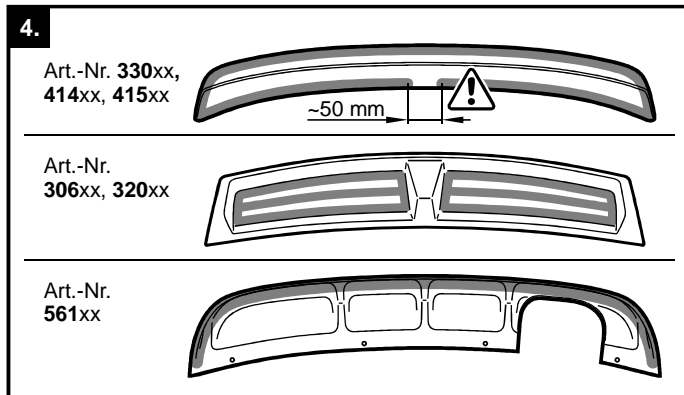
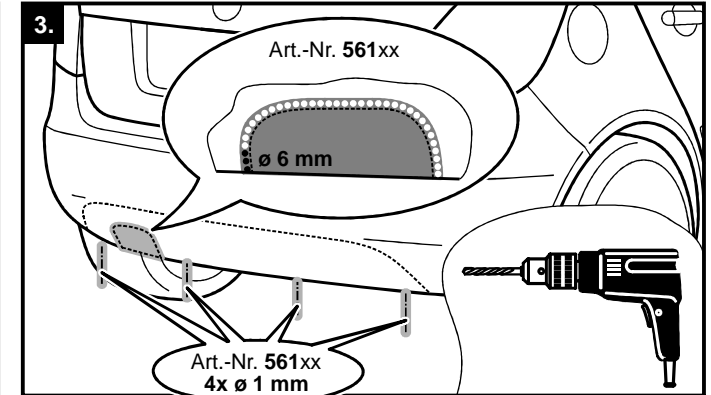
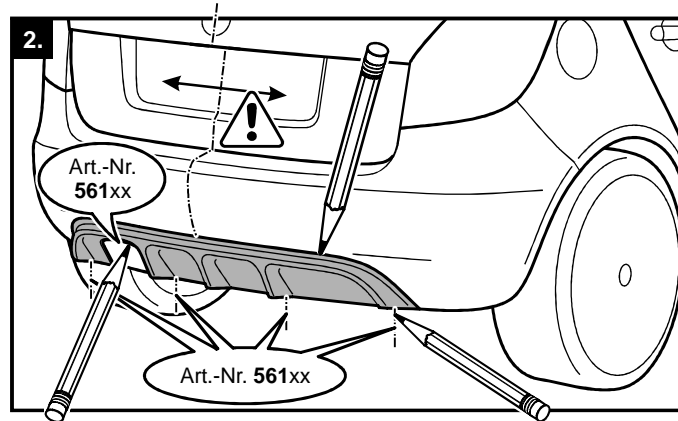
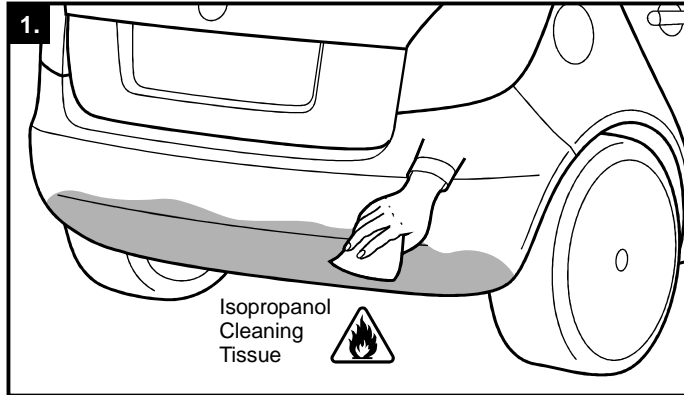

Diffuser MONTAGEANLEITUNG

Lieferumfang:
 1x Diffusor aus ABS
 4x Blechschraube (bei 561xx)
 1x Isopropanol-Reinigungstuch
 2x PU-Kleber 50 ml + Klebedüse
 1x Sika-Primer-206 Stix 1,4 ml
 1x Primer-Stix-/PU-Kleber-Hinweis
 1x Lackierhinweis
 1x Montageanleitung

Hinweis: Bei Teilen, die lackiert werden, bitte unbedingt den beiliegenden Lackierhinweis beachten! Vor dem Lackieren eine Probmontage durchführen. Die Klebeflächen müssen frei von Lackiernebeln bleiben.

Diffuzor MONTÁŽNÍ NÁVOD

Obsah balení:
 1x difuzor z ABS
 4x vrtul (jen u 561xx)
 1x odmašťovací ubrousek napuštěný v isopropanolu
 2x PU-lepidlo 50 ml s nástavcem
 1x trubička Sika primer-206 1,4 ml
 1x návod pro lepení (SIKA/PU)
 1x návod pro lakování
 1x montážní návod

Upozornění: Při lakování dbejte příloženého návodu pro lakování. Před lakováním dílu a vlastní montáží bezpodmínečně vyzkoušejte lícování dílu s karosérií Vašeho vozu. Plochy plastového dílu k lepení (na zadní straně) nesmí být přelakovány. Nejlépe je tyto zalepit páskou.

Diffuser FITTING INSTRUCTIONS

The pack contains:
 1x diffuser of ABS
 4x sheet metal screws (with 561xx)
 1x Isopropanol cleaning tissue
 2x PU-adhesive 50 ml + nozzle
 1x Sika-Primer-206 Stix 1,4 ml
 1x note for Primer-Stix/PU-adhesive
 1x painting instructions
 1x fitting instructions

Note: If parts will be painted, please observe the attached painting instructions! Perform a test assembly before painting. The adhesive surfaces must be free of spraying paint. The assembly must be performed in a dry and well ventilated room at a room temperature of at least +20°C.

Diffuseur d'air INSTRUCTIONS DE MONTAGE

Fournitures:
 1x diffuseur d'air en ABS
 4x vis à tôle (à 561xx)
 1x Isopropanol chiffons de nettoyer
 2x PU-colle 50 ml + buse
 1x Sika-Primer-206 Stix 1,4 ml
 1x note pour Primer-Stix/PU-colle
 1x instructions de vernissage
 1x instructions de montage

Note: Si vous souhaitez vernir les pièces, veuillez absolument tenir compte des instructions de vernissage ci-jointes! Avant de procéder au vernissage, effectuer un essai de montage. Les surfaces de collage ne doivent pas être en contact avec le brouillard de peinture. Réaliser le montage dans un local sec et bien ventilé à une température ambiante d'au moins +20°C.

Typ 306xx, 320xx, 330xx, 414xx, 415xx, 561xx

306xx - Škoda Fabia Limousine 01/00 - 08/04, Facelift 09/04 -
320xx - Škoda Fabia Combi / Stuf. (sedan) 11/00 - 08/04, Facelift 09/04 -
330xx - Škoda Fabia Combi / Stuf. (sedan) 11/00 - 08/04, Facelift 09/04 -

414xx - Škoda Octavia RS Lim./Combi 05/01 -
415xx - Škoda Octavia Lim./Combi Facelift 09/00 -
561xx - Škoda Fabia II. Limousine 03/07 -



Milotec[®]
AUTO-EXTRAS

xxx04 - ABS schwarz • xxx06 - ABS Carbon-Design • xxx15 - ABS silber matt

Diffusor

MONTAGEANLEITUNG

Hinweis: Die Montage muss in einem trockenen und gut belüfteten Raum bei mindestens +20°C Raumtemperatur durchgeführt werden. Bei der Montage direkte Sonneneinstrahlung vermeiden, sowie nicht essen und trinken. Die vorgesehenen Klebeflächen am Fahrzeug zuerst sorgfältig säubern und ebenso wie die Klebeflächen der Teile mit dem Reinigungstuch entfetten - dabei die Oberflächen bitte nur in einer Richtung bearbeiten (Bild 1.).

Vorsicht: Mit Isopropanol getränkte Reinigungstücher sind leicht entflammbar - deshalb bei der Montage nicht rauchen!!

1. Den Diffusor an der vorgesehenen Stelle anhalten, den korrekten Sitz prüfen, vermitteln und die Konturen mit einem Stift anzeichnen (so genannte Trockenübung, Bild 2.).

Nur für Art.-Nr. 561xx:

Hier ist die Hilfe einer zweiten Person erforderlich.

1.a. Den Diffusor an der vorgesehenen Stelle anhalten, den korrekten Sitz prüfen, vermitteln und die Aussen-Konturen sowie die Konturen des Auspuff-Ausschnittes mit einem Stift anzeichnen. Die 4 Bohrlöcher an der Unterkante des Stossfängers ebenfalls markieren (Bild 2.).

1.b. Den Ausschnitt im Stossfänger mittels Bohrer (6 mm) und Feile oder Stichsäge herstellen. Hierbei ist darauf zu achten, dass der Ausschnitt ca. 10 mm grösser als die Markierung erfolgen muss. Die Löcher an der Unterkante des Stossfängers mit einem 1 mm Bohrer vorbohren (Bild 3.).

Hinweis: Das Auftragen des Primers und Klebers muss bei den unterschiedlichen Artikeln gemäß Bild 4. erfolgen.

2. Den Primer-Stix ‚knacken‘ und leicht drücken, damit der Primer die Faserspitze befeuchtet. Die Klebeflächen am Diffusor je nach Artikel-Nr. mit dem Primer bestreichen und ca. 20 Minuten ablüften lassen (Bild 4.+ 5.a.).

3. Den Kleber auf den geprimernten Flächen des Diffusors so auftragen, dass ca. 5 mm Abstand vom Rand eingehalten wird (Bild 5.b.).

4. Den Diffusor auf die markierte Stelle aufdrücken, evtl. an den Rändern ausgetretenen Kleber sofort mit techn. Benzin entfernen und den Diffusor in der endgültigen Position mit Klebeband fixieren (Bild 6.).

Nur für Art.-Nr. 561xx: Den Diffusor mit den 4 Blechschrauben am Stossfänger befestigen (Bild 6.).

Wichtig: Während der Trockenzeit darf das Fahrzeug nicht direkter Sonneneinstrahlung ausgesetzt werden! Den Fahrbetrieb erst wieder nach 6 Stunden aufnehmen. Vor Ablauf von 24 Stunden darf keine Waschanlage benutzt werden.

Milotec Auto-Extras wünscht gute Fahrt.

Difuzor

MONTÁŽNÍ NÁVOD

Upozornění: Montáž provádějte v suchém a větratelném prostředí při teplotě min. +20°C. Lepení neprovádějte na sluníčku. Při montáži nejezte ani nepijte. Plochy pro lepení musí být suché a zbavené nečistot (jak plochy lepených dílů, tak plochy vozu), tyto je třeba dále odmastit přiloženým odmašťovacím ubrouskem - povrch jím utřete jen v jednom směru (obr.1).

Pozor: Odmašťovací ubrousek je napuštěn isopropanolem, který je vysoce hořlavý, proto při montáži nekuřte!

1. Difuzor usadte nanečisto na své místo a označte si jeho správnou polohu (obr.2).

Jen pro kat.č. 561xx:

Při montáži doporučujeme pomoc druhé osoby.

1.a. Difuzor usadte nanečisto na své místo a označte si jeho správnou polohu. Na nárazník vozu obkreslete i výřez pro výfuk. Ve spodní části si pak vyznačte 4 díry vyvrtané v difuzoru (obr.2).

1.b. Vrtákem průměru 6 mm, pilníkem a pilkou vytvořte v nárazníku otvor pro výfuk. Dbejte přitom na to, že otvor pro výfuk musí být o zhruba 10 mm větší, než obkreslený obrys. Ve spodní části pak v označených místech vyvrtajte 4 díry o průměru 1 mm (obr.3).

Upozornění: Nanášení primeru a lepidla musí být provedeno u jednotlivých dílů dle obr. 4.

2. Trubičku s primerem zlomte a lehce stlačte tak, aby se nasál její porézni knot. Lepené plochy dílu dle obr.4 pak trubičkou s nasáklým knotem natřete a nechte zhruba 20 minut zavadnout (obr.4 + 5a).

3. Na naprimerované plochy dílu naneste lepidlo. Dodržte přitom vzdálenost cca. 5 mm od okraje dílu (obr.5b).

4. Díl s lepidlem usadte na předem označené místo a lehce přitlačte. Případně přebytečné vytlačené lepidlo ihned odstraňte technickým benzínem. Konečnou polohu dílu zafixujte lepicí páskou (obr.6).

Jen pro kat.č. 561xx:

Difuzor přišroubujte zespod 4-mi dodanými vruty (obr.6).

Důležité: Po dobu schnutí lepidla nesmí být díl vystaven přímému slunečnímu svitu. Opětovné uvedení vozidla do provozu je možné po 6-ti hodinách od dokončení montáže. Po dobu 24 hodin by neměla být používána myčka.

Šťastnou cestu Vám přeje Milotec Auto-Extras.

Diffuser

FITTING INSTRUCTIONS

Note: Avoid direct sun light and do not eat and drink during assembly. First, thoroughly clean the intended adhesive areas of the vehicle and degrease with the cleaning tissue – please process the surfaces in one direction only. (Fig. 1.)

Caution: Isopropanol cleaning tissues are highly flammable – this is why it is not allowed to smoke during assembly!!

1. Hold the diffuser to the intended point, check the correct fit, center and mark the contours with a pen (so-called dry run, Fig. 2.).

Only for art. no. 561xx:

Here the help of a second person is required.

1.a. Hold the diffuser to the intended point, check the correct fit, center and mark the outer contours as well as the contours of the exhaust cutout with a pen. Mark the 4 bore holes on the lower edge of the bumper also (Fig. 2.).

1.b. Produce the cutout in the bumper using a drill (6 mm) and file or piercing saw. Please pay attention that the cutout is about 10 mm bigger than the marking. Pre-drill the holes of the lower edge of the bumper with a 1 mm drill (Fig. 3.).

Note: Applying the primer and adhesive to the different articles must be performed according to Fig. 4.

2. 'Crack' the Primer-Stix and press it slightly, so that the primer moistens the fiber tip. Apply the primer to the adhesive surfaces on the diffuser according to each article no. and let it dry for approx. 20 minutes (Fig. 4. + 5.a.)

3. Apply the adhesive to the primed surfaces of the diffuser in such a way that there is a distance of approx. 5 mm to the edge (Fig. 5.b.).

4. Press the diffuser onto the marked point, remove any surplus adhesive on the edge immediately with techn. benzene and fix the diffuser in the final position with adhesive tape (Fig. 6.).

Only for art. no. 561xx: Attach the diffuser with the 4 sheet metal screws to the bumper (Fig. 6.).

Important: Do not expose the car to direct sunlight while it is drying! The vehicle is ready for driving after 6 hours only. The vehicle can be driven through a carwash after 24 hours.

Milotec Auto-Extras wishes a pleasant drive.

Diffuseur d'air

INSTRUCTIONS DE MONTAGE

Note: Lors du montage, éviter une exposition directe aux rayons de soleil et ne pas manger ni boire. D'abord, nettoyez soigneusement les surfaces de collage du véhicule et dégraissez ensuite les surfaces de collage des pièces à l'aide du chiffon de nettoyage tout en le glissant dans une seule direction (fig. 1).

Attention: Les chiffons imprégnés d'isopropanol sont facilement inflammables – donc ne jamais fumer pendant le montage !!

1. Positionner le diffuseur à l'endroit prévu de montage, vérifier son positionnement correct et marquer les contours à l'aide d'un crayon (opération appelée « essai à sec », fig. 2).

Seulement pour le numéro d'article 561xx:

Demander l'assistance d'une deuxième personne.

1.a. Positionner le diffuseur à l'endroit prévu, vérifier son positionnement correct et marquer les contours extérieurs et les contours de la découpe du pot d'échappement à l'aide d'un crayon. Marquer également la position des 4 alésages situés au bord inférieur du pare-choc (fig. 2.).

1.b. Procéder à la découpe du pare-choc à l'aide d'une perceuse (6 mm) et d'une lime ou d'une scie à guichet. Veiller à ce que la découpe réalisée soit plus grande d'env. 10 mm que le marquage. Percer les trous dans le bord inférieur du pare-choc avec un foret de 1 mm (fig. 3.).

Note: Appliquer le primaire et la colle sur les différents articles selon fig. 4.

2. « Rompre » le Primer-Stix et exercer une légère pression afin que le primaire puisse humecter la pointe à fibres. Appliquer du primaire sur les surfaces de collage des pièces, en fonction du numéro d'article, et laisser aérer pendant env. 20 minutes (fig. 4. + 5.a.).

3. Appliquer la colle sur les surfaces du diffuseur traitées au primaire de façon à respecter une distance d'env. 5 mm avec le bord (fig. 5.b.).

4. Presser le diffuseur contre l'endroit marqué, enlever immédiatement d'éventuelles quantités de colle excédentaires avec de l'essence à nettoyer et fixer le diffuseur avec une bande adhésive dans sa position finale (fig. 6.).

Seulement pour le numéro d'article 561xx: Fixer le diffuseur sur le pare-choc avec les 4 vis à tête (fig. 6.).

Important: Pendant la période de séchage, le véhicule ne doit pas être directement exposé aux rayons solaires. La conduite ne peut être reprise qu'au bout de six heures. Le car-wash est de nouveau possible au bout de 24 heures.

Milotec Auto-Extras vous souhaite bon voyage.